

© 2006 Hewlett-Packard Development Company, L.P.

Microsoft, Windows, el logotipo de Windows, Outlook, y ActiveSync son marcas comerciales de Microsoft Corporation en los EE.UU. y en otros países.

Los productos HP iPAQ utilizan el software Microsoft® Windows Mobile® 5.0 para Pocket PC.



El logotipo SD es una marca registrada de su propietario.

Bluetooth® es una marca comercial de su propietario y es utilizada por Hewlett-Packard Development Company, L.P. bajo licencia.

El resto de los nombres de productos aquí mencionados pueden ser marcas comerciales de sus respectivas compañías.

Hewlett-Packard Company no se responsabiliza por los errores técnicos o editoriales ni por las omisiones que pueda contener este documento. La información se brinda “tal como está” sin garantía de ninguna clase y está sujeta a cambios sin aviso. Las garantías para los productos Hewlett-Packard se establecen en las declaraciones de garantía limitada explícita que acompañan a dichos productos. Nada de lo aquí mencionado debe interpretarse como una garantía adicional.

Este documento contiene información protegida por las leyes de copyright. No

está permitido fotocopiar, reproducir o traducir a otro idioma ninguna parte de este documento sin previo consentimiento por escrito de Hewlett-Packard Development Company, L.P.

Guía de información del producto
HP iPAQ

Primera Edición (Septiembre de 2006)

Tabla de contenido

Guía de información del producto HP iPAQ

Preguntas más frecuentes	1
Contenido de la caja	2
Contenido del CD Pasos iniciales	3
Búsqueda de información adicional	4
Componentes	5
Componentes del panel superior	5
Componentes de la parte trasera del panel	6
Componentes de los lados izquierdo y derecho	7
Configuración de su HP iPAQ	8
Paso 1: Instale la batería	9
Paso 2: cargue la batería	9
Paso 3: Inserte el CD Pasos iniciales en la unidad de CD del equipo.	9
Paso 4: Siga las instrucciones que aparecen en la pantalla de su equipo	10
Microsoft ActiveSync	10
Paso 5: Siga las instrucciones del Asistente de Configuración de su HP iPAQ	11
Paso 6: Sincronice su HP iPAQ con su equipo.	11
Sincronización	11
Cambio del modo de conexión ActiveSync	13
Ayuda para solución de problemas de sincronización	14
Protección del HP iPAQ con una contraseña	17
Búsqueda del número de serie y del número de modelo	17
Reinicio de su HP iPAQ	18
Reinicio por software	18
Reinicio de fábrica	18
HP Quick Launch	19
Pantalla Hoy	20
Iconos de estado	20
iPAQ Wireless	21
Verificación del nivel de carga de la batería	22
Consejos para ahorrar energía de la batería	22
Ingreso de Texto	23
Ingreso de texto utilizando Trazos aprendidos	25
Ingreso de texto utilizando el teclado en pantalla	26
Ingreso de texto utilizando Trazos Naturales	27
Escritura con el Transcriptor	27

Entretenimiento	28
Reproductor de Windows Media 10 Mobile	29
Escuchar música y ver videos	30
Borrado de lista Reproduciendo Ahora	30
Actualización de biblioteca	31
HP Photosmart Mobile	31
Agregado nota de voz a foto	31
Envío de Imágenes por Correo Electrónico	32
Visualización de una Presentación de Diapositivas	33
Oficina móvil	33
Calendario	34
Acceso a Calendario	34
Visualización de la Agenda de Hoy	34
Visualización de citas	34
Programación de citas	35
Convocación de reuniones	35
Contactos	36
Acceso a Contactos	36
Creación de un contacto	37
Búsqueda de un Contacto	38
Tareas	39
Creación de una tarea	39
Ubicación de tareas	39
Mensajería	40
Distintas Maneras de Acceder a los Mensajes de Correo Electrónico	40
Configuración de una cuenta de correo electrónico en Exchange Server	41
Configuración de una cuenta de correo electrónico POP3, HTTP o IMAP4	42
Composición y envío de correo electrónico de Outlook	43
Respuesta o reenvío de mensajes de correo electrónico de Outlook	44
Orden de la lista de mensajes	45
Internet Explorer Mobile	45
Word Mobile	45
Excel Mobile	46
PowerPoint Mobile	46
WLAN	47
Encendido o apagado de WLAN	47
Búsqueda de redes WLAN para acceder	48

Configuración de la seguridad de red	48
Bluetooth	49
Encender o apagar Bluetooth	50
Conexión a auriculares y micrófono Bluetooth	50
Protección de la pantalla de su HP iPAQ contra rupturas o daños	51
Reparación de una pantalla rota o dañada	52
Orientaciones adicionales para el uso de su HP iPAQ	52
Índice	53

Guía de información del producto HP iPAQ

Preguntas más frecuentes

¿Cómo hacer...?	Buscar información aquí...
¿Instalar Microsoft ActiveSync y crear una asociación con ActiveSync?	Sincronización en la página 11
¿Solucionar problemas con ActiveSync?	Ayuda para solución de problemas de sincronización en la página 14
¿Encontrar el número de serie y del modelo de mi HP iPAQ?	Búsqueda del número de serie y del número de modelo en la página 17
¿Configuración de cuenta de correo electrónico?	Mensajería en la página 40
¿Efectuar un reinicio por software o restablecimiento de los valores predeterminados de fábrica?	Reinicio de su HP iPAQ en la página 18
Utilizar conexiones inalámbricas	WLAN en la página 47
¿Utilizar tecnología Bluetooth integrada?	Bluetooth en la página 49
Conservar energía de la batería	Consejos para ahorrar energía de la batería en la página 22
Proteger mi HP iPAQ contra daños y ruptura de la pantalla	Protección de la pantalla de su HP iPAQ contra rupturas o daños en la página 51
¿Utilizar los recursos de entretenimiento del HP iPAQ?	Entretenimiento en la página 28

Contenido de la caja

Esta ilustración describe los elementos que vienen en la caja con su HP iPAQ. Utilice esta ilustración para familiarizarse con su nuevo dispositivo.



NOTA El contenido de la caja varía según el modelo.

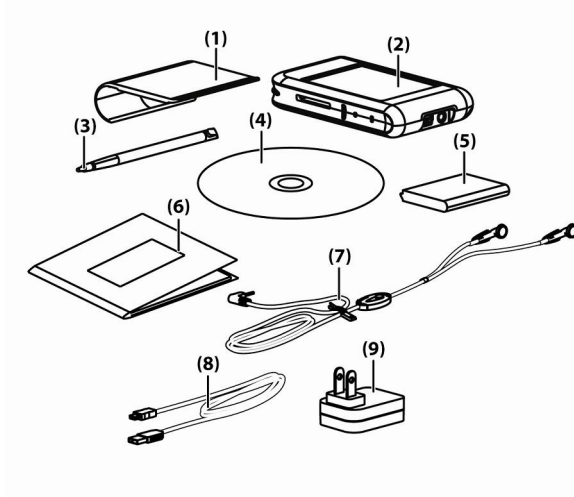

Contenido de la caja

- | | |
|-----|---|
| (1) | Tapa flip extraíble |
| (2) | HP iPAQ |
| (3) | Lápiz |
| (4) | CD <i>Pasos iniciales</i> con software especial |

Contenido de la caja

- (5) Batería extraíble y recargable de iones de litio de 1.200 mAh
 - (6) Documentación del HP iPAQ
 - (7) Set de auriculares y micrófono estéreo alámbrico^{1, 2}
 - (8) Cable de sincronización Mini-USB
 - (9) Adaptador de CA con conector intercambiable³
-

¹El set de auriculares y micrófono estéreo alámbrico no viene incluido en todos los modelos.

²Escuchar un equipo estéreo personal a todo volumen durante extensos periodos puede dañar el oído. Con el fin de reducir el riesgo de pérdida del oído, reduzca el tiempo de escucha a todo volumen en su equipo personal estéreo. HP recomienda el uso de un set de auriculares y micrófono fabricado por Plantronics, número de parte 430219, que está incluido con su HP iPAQ.

³Dependiendo de su ubicación, el adaptador de CA puede ser suministrado con más de un conector intercambiable, que podría no venir acoplado. Enchufe el conector correcto para su región.

Contenido del CD *Pasos iniciales*

El CD *Pasos iniciales* incluye:

- Microsoft ActiveSync 4.1 o posterior
- Microsoft Outlook 2002
- *Información adicional del producto*
- *Información importante sobre seguridad*
- Software adicional para su HP iPAQ y su equipo



NOTA El contenido del CD *Pasos iniciales* puede variar. Es posible que algunos no tengan todas las aplicaciones.

Todo el software y los documentos están diseñados para instalarse en su equipo para permitirle utilizar su HP iPAQ a su máximo potencial.



NOTA Todos los sistemas operativos actuales de Microsoft son compatibles con ActiveSync 4.1, con excepción de Windows 98SE y Windows ME.

Búsqueda de información adicional

Para información sobre...	Vea esta fuente...
Uso de su HP iPAQ	<i>Información adicional del producto</i> en el CD <i>Pasos iniciales</i> .
Conexión y sincronización con un PC	Ayuda de ActiveSync en su equipo. Para ver Ayuda, inicie ActiveSync, haga clic en Ayuda>Ayuda de Microsoft ActiveSync .
Solución de problemas relativos a conexiones de ActiveSync	Solución de problemas de ActiveSync en su equipo. En ActiveSync, haga clic en Ayuda>Ayuda de Microsoft ActiveSync>Solución de problemas .
Programas incluidos en su HP iPAQ	CD <i>Pasos iniciales</i> y Ayuda ubicada en su HP iPAQ. En el menú Inicio , puntee en Ayuda .
Instrucciones de seguridad	<i>Información importante sobre seguridad</i> en el CD <i>Pasos iniciales</i> .
Sitios web optimizados para su HP iPAQ	www.hp.com/go/ipaqmobile
Productos accesorios	www.hp.com/accessories/ipaq
Información sobre la garantía	www.hp.com/go/handheldwarranty

Componentes



NOTA No todos los modelos o recursos se encuentran disponibles en todas las regiones.

Componentes del panel superior

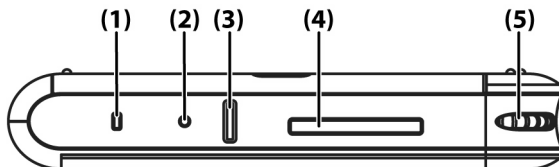

Componente	Función
(1) Indicador luminoso de conexión inalámbrica	<ul style="list-style-type: none">Indicador luminoso azul intermitente—La conexión WLAN o Bluetooth está encendida.LED apagado - Los recursos Bluetooth y WLAN están apagados.
(2) Botón Reinicio	Presione con lápiz para realizar el reinicio por software de su HP iPAQ.
(3) Botón de grabación	Presiónelo para grabar voz o sonido.
(4) Ranura SD	Inserte una tarjeta Secure Digital (SD) para almacenar datos o una tarjeta SDIO (Secure Digital Input/Output) para extender las funciones de su HP iPAQ.
(5) Rueda de desplazamiento	Mueva la rueda de desplazamiento para moverse a través de los documentos y las páginas web. Presione la rueda de desplazamiento para seleccionar.

Componentes de la parte trasera del panel

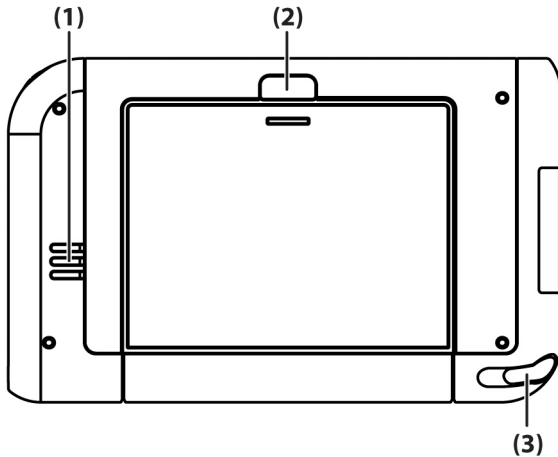

Componente	Función
(1) Altavoz	Utilice el altavoz para escuchar el audio.
(2) Cubierta de batería	Retírela para instalar o extraer la batería.
(3) Lápiz	Utilícelo para ingresar información: <ul style="list-style-type: none">• Deslícelo hacia fuera para extraer el lápiz.• Deslícelo hacia dentro para reemplazar el lápiz.

Componentes de los lados izquierdo y derecho

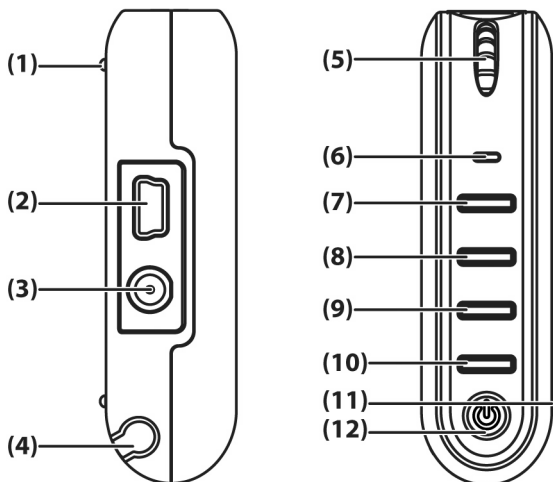

Componente	Función
(1) Antena interna de WLAN	Transmite y recibe señales de WLAN.
(2) Puerto de carga/ comunicaciones	Se conecta al cable de sincronización mini-USB.
(3) Conector del set de auriculares y micrófono	Conecte el set de auriculares y micrófono en este conector para escuchar música.

Componente	Función
(4) Lápiz	Utilícelo para ingresar información: <ul style="list-style-type: none"> • Deslícelo hacia fuera para extraer el lápiz. • Deslícelo hacia dentro para reemplazar el lápiz.
(5) Rueda de desplazamiento	Mueva la rueda de desplazamiento para moverse a través de los documentos y las páginas web. Presione la rueda de desplazamiento para seleccionar.
(6) Micrófono	Permite grabar notas de voz hablando al micrófono.
(7) Botón Aceptar	Presiónelo para cerrar la ventana actual o la aplicación. Mantenga presionado para iniciar Calendario.
(8) Botón Mensajería	Presiónelo para iniciar Mensajería. Mantenga presionado para iniciar Contactos.
(9) Botón Reproductor de Windows Media	Presiónelo para iniciar el Reproductor de Windows Media. Mantenga presionado para iniciar Internet Explorer Mobile.
(10) Botón Rotar pantalla	Presiónelo para girar la pantalla al modo retrato o paisaje. Mantenga presionado para iniciar iPAQ Wireless.
(11) Antenas internas Bluetooth	Transmite y recibe señales de Bluetooth.
(12) Botón de Encendido	Presiónelo para encender o apagar la unidad.

Configuración de su HP iPAQ

Use los siguientes pasos para configurar rápidamente su HP iPAQ y conectarla a su equipo. Las imágenes de las secciones previas muestran la ubicación específica de los componentes de su HP iPAQ.

Paso 1: Instale la batería

1. Retire la cubierta de la batería presionando el botón de **apertura** y deslizándola para sacarla del HP iPAQ.
2. Alinee los conectores de la batería con las patas del receptáculo del compartimento de batería e inserte la batería.
3. Deslice la cubierta de la batería hasta que encaje en su lugar.

Paso 2: cargar la batería



PRECAUCIÓN Para evitar dañar su HP iPAQ o el adaptador de CA, cerciórese de que todos los conectores estén alineados correctamente antes de conectarlos.

La batería suministra energía para que su HP iPAQ funcione. Su HP iPAQ viene con un cable de sincronización mini-USB, que debe ser utilizado para cargar el dispositivo.

Cargar completamente la batería toma aproximadamente de 2 a 4 horas la primera vez. Las siguientes cargas pueden durar más.

1. Inserte el extremo USB del cable mini-USB en el puerto del adaptador de CA.
2. Instale el extremo apropiado en el adaptador de CA.
3. Conecte el adaptador de CA a una toma eléctrica.
4. Conecte el cable mini-USB al puerto de carga/comunicaciones de su HP iPAQ. El conector del cable sólo puede ser enchufado de una manera, no lo fuerce. Si el conector no se inserta fácilmente, inviértalo.

Paso 3: Inserte el CD *Pasos iniciales* en la unidad de CD del equipo.

Utilice el CD *Pasos iniciales* para completar la configuración de su HP iPAQ y para sincronizar su HP iPAQ con el equipo.

El **Asistente de Instalación HP** se abrirá automáticamente y la aplicación comenzará a ejecutarse.



NOTA ¿Tiene los derechos administrativos de su equipo? Si no, puede tener problemas al instalar las aplicaciones desde el CD *Pasos iniciales*. Su administrador necesitará instalar las aplicaciones.

Paso 4: Siga las instrucciones que aparecen en la pantalla de su equipo

El **Asistente de instalación HP** instala:

- Microsoft ActiveSync
- Otras aplicaciones de software opcionales

Microsoft ActiveSync

Conecte su HP iPAQ cuando se le indique.

1. Inserte el conector USB del cable de sincronización en un puerto USB de su equipo.
2. Conecte el conector mini-USB del cable de sincronización al puerto de carga/comunicaciones de su HP iPAQ. El conector del cable sólo puede ser enchufado de una manera, no lo fuerce. Si el conector no se inserta fácilmente, inviértalo.

Cuando se le indique, marque los elementos a sincronizar entre su HP iPAQ y su equipo. Realice una o ambas de las siguientes acciones:

- Seleccione la casilla de verificación para cada elemento que desee sincronizar. Si no puede seleccionar una casilla de verificación, es posible que tenga que desmarcar la casilla para obtener el mismo tipo de información en otro lugar de la lista.
- Quite la selección de la casilla de verificación de cada elemento que desee dejar de sincronizar.

Para modificar la configuración de sincronización disponible, seleccione el tipo de información y puntee en **Configuración**.



NOTA ¿Su empresa utiliza un servidor Microsoft Exchange? Si no, durante la configuración, desmarque la casilla marcada **Sincronizar directamente con un servidor que utiliza Microsoft Exchange Server**. Para sincronizar su equipo ahora, necesitará una dirección de servidor y sus credenciales de inicio de sesión.

Después de realizar la instalación de ActiveSync, regrese al **Asistente de instalación HP** para obtener más programas de software e información adicional sobre el producto y su configuración.

Paso 5: Siga las instrucciones del Asistente de Configuración de su HP iPAQ

Al encender su HP iPAQ por primera vez, siga las instrucciones que aparecen en pantalla. Utilice el lápiz para ingresar información. (Ver las ilustraciones sobre componentes de productos para saber dónde está ubicado el lápiz.)

Paso 6: Sincronice su HP iPAQ con su equipo.

Sincronización

El software Microsoft ActiveSync, que se encuentra en el CD *Pasos iniciales*, permite que su HP iPAQ y su equipo se comuniquen entre sí.

Para que la sincronización funcione adecuadamente, instale Microsoft ActiveSync en su equipo *antes* de conectar su HP iPAQ al equipo.

Utilice Microsoft ActiveSync para:

- Sincronice la información entre su HP iPAQ y hasta dos equipos o un servidor, de modo que tenga la información más reciente en todas las ubicaciones.
- Cambiar la configuración de la sincronización y la agenda de sincronización.
- Copie archivos entre su HP iPAQ y su equipo.
- Instalar aplicaciones de su HP iPAQ.
- Sincronizar enlaces.

- Enviar y recibir correo electrónico.
- Convocar reuniones.

La sincronización de su HP iPAQ con su equipo mantiene la misma información (por ejemplo calendario, contactos y correo electrónico) en ambas unidades, poniéndola a disposición cuando trabaje en su equipo o cuando lleve consigo su HP iPAQ mientras se desplaza. Sincronice su HP iPAQ con un equipo utilizando uno de los siguientes métodos:

- Cable de sincronización Mini-USB
- Bluetooth

Para sincronizar su HP iPAQ y un equipo utilizando el cable de sincronización mini-USB:

1. Asegúrese de haber instalado ActiveSync 4.1 o superior en su equipo.
2. Conecte el extremo USB del cable de sincronización en su equipo.
3. Inserte el conector mini-USB del cable de sincronización en el puerto de carga/comunicaciones de su HP iPAQ.



PRECAUCIÓN Para no dañar la pantalla de la HP iPAQ o el adaptador de CA, compruebe que todos los conectores están bien alineados antes de conectarlos.

La sincronización se iniciará de forma automática.

4. Haga clic en **Siguiente** en la pantalla **Asistente para configuración de sincronización**.

5. Realice una de las siguientes acciones:
 - Por función predeterminada, la casilla de verificación ha sido seleccionada para sincronizar directamente con un Microsoft Exchange Server. Desmarque esta casilla si **no** desea sincronizar directamente con un servidor Microsoft Exchange, luego haga clic en **Siguiente**.
 - Haga clic en **Siguiente** para sincronizar directamente con un servidor Microsoft Exchange.
6. Cuando aparezca la pantalla **Opciones de sincronización**, seleccione los elementos que desee sincronizar entre su HP iPAQ y su equipo y luego haga clic en **Siguiente**.
7. Una vez sincronizados los elementos, haga clic en **Finalizar**. El **Asistente para configuración de sincronización** comienza a sincronizar los elementos que marcó.

Si ActiveSync no empieza a sincronizar, inícielo manualmente:

- ▲ En su equipo, abra ActiveSync seleccionando en el menú **Inicio>Programas>Microsoft ActiveSync**.

Cambio del modo de conexión ActiveSync

Puede cambiar el tipo de conexión ActiveSync que está utilizando entre su HP iPAQ y su PC (equipo) para que se adapte a sus necesidades.

Se recomienda el uso del Modo de sincronización serial USB si usted:

- Tiene problemas generales con la conexión ActiveSync entre su HP iPAQ y su equipo.
- Necesita conectar su HP iPAQ a su PC mientras utiliza un túnel de red privada virtual (VPN) desde su equipo.
- Está ejecutando software de firewall personal o empresarial en su equipo.

Se recomienda utilizar el Modo de sincronización RNDIS si va a transferir grandes archivos y no experimenta problemas de conexión de firewall entre su HP iPAQ y su equipo.

Para cambiar el modo ActiveSync en su HP iPAQ:

1. Puntee en **Inicio>Configuración>** ficha **Conexiones>Modo de ActiveSync**.
2. Seleccione **Modo de sincronización RNDIS** o **Modo de sincronización serial USB**.
3. Puntee en **Aceptar** para cambiar el modo ActiveSync.

Ayuda para solución de problemas de sincronización

A continuación se presenta una lista de síntomas que pueden indicar problemas de sincronización:

- No se escucha el sonido de campanas de ActiveSync (o aparece un icono gris) y no hay actividad en la ventana de ActiveSync de su equipo.
- Se oye el sonido de campanas de ActiveSync y el icono ActiveSync de su equipo cambia a un icono verde que rota. Aparece el mensaje “recuperando configuración” en su equipo pero la conexión ActiveSync falla antes de establecer la asociación.
- ActiveSync está buscando una conexión pero no ocurre nada. (El icono verde en su equipo continúa girando.)
- La sincronización ha sido establecida entre su HP iPAQ y el equipo pero la conexión falló. (El icono verde del equipo para de girar y se pone gris.)
- Aparece un cuadro de mensaje del firewall u otro software de protección de red para que ActiveSync acceda a la red o a Internet.

Si experimenta dificultades al sincronizar su HP iPAQ y el equipo, intente resolverlas con las siguientes soluciones:

- Verifique que esté funcionando ActiveSync en el equipo con un sistema operativo admitido (SO).
 - Para obtener más información acerca de las versiones de SO admitidas, visite: www.microsoft.com/windowsmobile.
 - La más reciente versión de ActiveSync se encuentra en: www.microsoft.com/windowsmobile.
- Si va a utilizar ActiveSync 4,1 o superior y software de firewall personal del equipo, agregue ActiveSync a la lista de excepciones del programa de firewall.

(Software de firewall, como Sygate Personal Firewall, TrendMicro PC-cillin Internet Security, Norton Personal Firewall, McAfee Personal Firewall o Zone Alarm Security Suite, puede bloquear la sincronización.) Consulte la documentación que viene con su programa de firewall para determinar como agregar ActiveSync 4,1 o superior a la lista de excepciones del programa. Para resolver otros problemas con aplicaciones de firewall y activar ActiveSync 4,1 o superior, visite: www.microsoft.com/windowsmobile/help/activesync.

- Durante la instalación de ActiveSync, si inadvertidamente deja marcada la casilla de Microsoft Exchange Server y no planea conectarse a un servidor de intercambio siga estos pasos:
 - Conecte su HP iPAQ a su equipo. Asegúrese de que se haya establecido una conexión ActiveSync.
 - En su equipo, haga clic en **Inicio>Todos los programas>Microsoft ActiveSync**.
 - Haga clic en **Herramientas>Opciones>** ficha **Opciones de sincronización**.

- Desmarque las casillas para los elementos sincronizados listados bajo el grupo Servidor.
- Coloque una marca de revisión en las casillas en el grupo Desktop para aquellos elementos que desea sincronizar.
- Desconecte su HP iPAQ del equipo y espere por el mensaje de ActiveSync que confirma que su dispositivo ya no está conectado. Reconecte su HP iPAQ a su equipo. Espere unos dos minutos para ver si su HP iPAQ se conecta a su equipo.
- En su equipo, en ActiveSync, seleccione **Archivo>Configuración de conexión**. Verifique que USB esté seleccionado como un método de conexión.
- Conecte su HP iPAQ a un puerto USB diferente del equipo.
- Verifique el cable de sincronización mini-USB. Considere el uso de otro cable de sincronización mini-USB o cable, si tiene uno disponible.
- Intente la sincronización a través de una conexión de Bluetooth.
- Reinicie su equipo y realice un reinicio por software en su HP iPAQ. (El reinicio por software no borra sus configuraciones, programas o datos.) Use el lápiz para presionar suavemente el botón **Reinicio**. Su HP iPAQ se reiniciará y mostrará HP QuickStart Tour. Una vez que su equipo y su HP iPAQ se reinicien, reconecte su HP iPAQ a su equipo.
- Desinstale ActiveSync de su equipo y luego reinstálelo. Para desinstalar ActiveSync del equipo, haga clic en **Inicio>Panel de control>Agregar o quitar programas>Microsoft ActiveSync**. Luego haga clic en el botón **Eliminar** y haga clic en **Sí**.
- Después de intentar sin éxito las sugerencias anteriores para su problema de conexión, restaure los valores predeterminados de fábrica en su HP iPAQ. (La restauración de los valores predeterminados de fábrica borra todas las configuraciones, programas y datos instalados por el usuario y restablece su HP iPAQ a la configuración de fábrica).

Reinstale las aplicaciones de su HP iPAQ una vez completada la restauración de los valores predeterminados de fábrica, utilizando ActiveSync en el equipo.

Después de haber sincronizado apropiadamente su HP iPAQ, vaya a ActiveSync del equipo y seleccione **Herramientas>Agregar/quitar programas** y seleccione los programas que desea reinstalar.

Protección del HP iPAQ con una contraseña

Mantenga sus datos más seguros exigiendo una contraseña cada vez que se enciende su HP iPAQ.

1. Puntee en **Inicio>Configuración> ficha Personal>Bloqueo> ficha Contraseña**.
2. Seleccione la casilla de verificación **Solicitar si el dispositivo no se utilizó durante** y seleccione en la lista el tiempo sin uso que debe transcurrir antes de que su HP iPAQ exija la contraseña nuevamente.
3. En el campo **Tipo de contraseña**, seleccione el tipo de contraseña que le gustaría utilizar. Escriba la contraseña y confírmela.
4. En la ficha **Sugerencia**, ingrese una frase que le ayude a recordar su contraseña. Asegúrese de que la pista no permita que otros adivinen su contraseña. La pista se muestra después de haber ingresado la contraseña incorrecta cinco veces.
5. Cuando se le solicite, puntee en **Aceptar**. La próxima vez que su HP iPAQ permanezca sin ser utilizada durante el tiempo especificado, se le solicitará ingresar su contraseña.



SUGERENCIA Utilice los mismos pasos ya descritos para cambiar o reiniciar su contraseña.

Búsqueda del número de serie y del número de modelo

Ubique los números de serie y de modelo antes de ponerse en contacto con el Servicio de atención al cliente de HP, en especial si llama para recibir asistencia durante la vigencia de la garantía.

Vea el número de serie y la identificación del modelo punteando **Inicio>Programas>Ayuda y Soporte técnico de HP>Número de serie y modelo**.

También se puede encontrar información junto a la batería de su HP iPAQ. Para ubicar el número de serie:

1. Extraiga la cubierta de la batería.
2. Ubique la etiqueta que contiene el número de serie junto a la batería.

Reinicio de su HP iPAQ

Reinicie el dispositivo si su HP iPAQ no responde. Los dos tipos de reinicio son: por software y de fábrica.

Reinicio por software

El reinicio por software detiene todas las aplicaciones en ejecución, pero no borra programas o datos guardados.



NOTA Asegúrese de cerrar todas las aplicaciones en ejecución antes de realizar un reinicio por software.

Para realizar un reinicio por software:

1. Ubique el botón **Reinicio** en su HP iPAQ.
2. Use el lápiz para presionar suavemente el botón **Reinicio**.

Su HP iPAQ se reiniciará y mostrará HP QuickStart Tour.

Reinicio de fábrica

La restauración de los valores predeterminados de fábrica borra todas las configuraciones, programas y datos instalados por el usuario y restablece su HP iPAQ a la configuración de fábrica.



PRECAUCIÓN Todas las configuraciones instaladas por el usuario serán borradas de la memoria con un reinicio de fábrica.

Para realizar un reinicio de fábrica y hacer que su HP iPAQ vuelva a los valores de fábrica:

1. Mantenga presionados los botones **OK** y **Rotar pantalla**.
2. Mientras mantiene presionados estos botones, utilice el lápiz para presionar suavemente el botón **Reinicio** de su HP iPAQ hasta que el dispositivo se reinicie.
3. Cuando su HP iPAQ se reinicie, suelte todos los botones y luego retire el lápiz del botón **Reinicio**.

Su HP iPAQ se reiniciará y se encenderá.

HP Quick Launch

HP Quick Launch es una manera simple de abrir los programas utilizados con más frecuencia en su HP iPAQ.

- Puntee en el icono **Hoy** para acceder a la pantalla **Hoy**.
- Puntee en el icono **Entretenimiento** para acceder a aplicaciones de entretenimiento como el Reproductor de Windows Media 10, para reproducir música o videos, Photosmart Mobile y juegos.
- Puntee en el icono **Organizador** para acceder a Word Mobile, Calendario, Contactos y Calculadora.
- Puntee en el icono **Internet** para acceder a Internet Explorer Mobile.

HP Quick Launch está configurado de forma predeterminada para ser la pantalla inicial de su HP iPAQ. Modifíquelo para usar la pantalla **Hoy** como su pantalla inicial punteando el botón **Menú** y cambiando la configuración predeterminada.

- Seleccione **'Ejecutar al reiniciar'** para iniciar Quick Launch automáticamente cada vez que su HP iPAQ se reinicie por software.
- Seleccione **'Ejecutar al reiniciar'** para iniciar Quick Launch automáticamente cada vez que su HP iPAQ se encienda.

También es posible iniciar la pantalla **Hoy** desde el menú **Inicio**.

Pantalla Hoy

La pantalla **Hoy** muestra sus citas, tareas activas e información sobre mensajes de correo electrónico. A lo largo de la parte superior de la pantalla **Hoy** aparecen los indicadores de conexión, el icono de **Volumen** y el reloj.

Puntee en una sección de la pantalla **Hoy** para abrir el programa asociado con dicha sección.

Acceda a la pantalla **Hoy** punteando en **Inicio>Hoy**.

Para personalizar la pantalla **Hoy**:

1. Puntee en **Inicio>Configuración>Hoy**.
2. En la ficha **Apariencia**, seleccione el tema deseado como fondo de la pantalla **Hoy**.
3. En la ficha **Elementos**, seleccione los elementos que desea que aparezcan en la pantalla **Hoy**.













SUGERENCIA Para cambiar el orden de los elementos que se muestran en la pantalla **Hoy**, puntee en el elemento y luego en **Subir** o **Bajar**.



NOTA Existen dos teclas de software predeterminadas en la parte inferior de la pantalla **Hoy**: **Contactos** y **Calendario**. En la pantalla **Hoy**, la tecla de software **Calendario** es también la tecla de software **Notificación**. Cualquier tipo de *alerta*, como un aviso de reunión, se muestra en la pantalla **Hoy** como notificación.





Iconos de estado

Los siguientes iconos de estado se muestran en la barra de Navegación o en la barra de Comando. Puntee en el icono correspondiente en la pantalla para ver más información relacionada con ese elemento.

Icono	Estado
	Existen una o más redes. Puntee en el icono para acceder a una red disponible.
	Conexión a una red inalámbrica.
	Conexión ActiveSync con un equipo.
	Conexión inactiva con un equipo o una red inalámbrica.
	Microsoft ActiveSync está sincronizando.
	Altavoz encendido.
	El altavoz está apagado (o en la posición de silencio).
	La carga de la batería está baja.
	La carga de la batería está muy baja.
	Mensajes de correo electrónico recibidos.
	Mensajes instantáneos recibidos

iPAQ Wireless

Puntee en **Inicio>Hoy>iPAQ Wireless** o puntee en el icono **iPAQ Wireless** en la pantalla **Hoy** para iniciar iPAQ Wireless, que provee un centro de control para activar o desactivar todas las actividades inalámbricas (WLAN y Bluetooth) y ajustar su configuración.

Icono	Estado
	WLAN está encendido.
	WLAN está apagado.
	Bluetooth está activo.
	Bluetooth está inactivo.

La pantalla **iPAQ Wireless** tiene dos botones de encendido para activar o desactivar los recursos inalámbricos. Las fichas **WLAN** y **Bluetooth** le permiten acceder a cada actividad inalámbrica individualmente. Configure las conexiones inalámbricas punteando **Ver redes WLAN** en la ficha **WLAN** o **Configuración Bluetooth** en la ficha **Bluetooth**.

Verificación del nivel de carga de la batería

Para monitorear la carga de la batería, puntee en el icono **Batería** del TodayPanel Lite o puntee en **Inicio>Configuración> ficha Sistema>Alimentación**.

Si el nivel de carga de la batería está bajo, conecte el dispositivo a la alimentación de CA.

Consejos para ahorrar energía de la batería

Su HP iPAQ es tan personal como usted. Ajuste la configuración de su HP iPAQ para que se adapte a sus necesidades individuales y para que su batería dure tanto como sea posible entre recargas. A continuación

presentamos algunas recomendaciones sobre cómo conservar la vida útil de la batería.

- Disminuir la luz de fondo – Mantenga el nivel de brillo tan bajo como sea necesario para ver la pantalla fácilmente. En la pantalla **Hoy**, utilice el lápiz para ajustar el deslizador del Nivel de brillo de la luz de fondo, cerca al icono **Bombilla**.
- Apagar automáticamente la luz de fondo – En la pantalla **Hoy**, puntee en el icono **Bombilla** y asegúrese de que esté marcada la primera casilla. Especifique el tiempo de espera antes de que se apague la luz de fondo.
- Mantenga apagados los recursos inalámbricos - Siempre apague las conexiones de WLAN y Bluetooth cuando no las esté usando. Puntee en **Inicio>Hoy>IPAQ Wireless** y luego puntee en el botón de WLAN o Bluetooth para apagar estos recursos.
- Sonidos y Notificaciones – Cada vez que se le notifica sobre un evento, se consume energía de la batería. Vaya a **Inicio>Configuración>Sonidos y notificaciones> ficha Notificaciones** y desactive los tipos de notificación que sean innecesarios.
- Apagar automáticamente el dispositivo - En la pantalla **Hoy**, puntee en el icono **Batería** y luego puntee en la ficha **Avanzado**. Asegúrese de que esté marcada la primera casilla, de modo que el dispositivo se apague automáticamente cuando no esté en uso. Especifique el tiempo de espera antes de que se apague automáticamente su HP iPAQ.

HP también ofrece un conjunto variado de accesorios que mantienen su HP iPAQ cargada cuando está fuera de la oficina durante periodos más extensos. Estos incluyen un adaptador de vehículo y un cargador de batería.

Ingreso de Texto



NOTA Algunos métodos para editar textos no son admitidos en todos los idiomas. Además, algunos idiomas pueden admitir métodos alternativos de edición de textos.

Dependiendo de sus preferencias, utilice el teclado en pantalla o un recurso de reconocimiento de escritura a mano como Trazos aprendidos, Trazos naturales o Transcriber para ingresar texto en los programas.

1. Puntee en **Inicio > Configuración > ficha Personal > Entrada**.
2. En la ficha **Método de entrada**, seleccione un método de entrada y cambie las opciones según corresponda.
3. Puntee en **OK**.

Ahora, puede ir a un programa (como Notas) y comenzar a escribir su texto.

Método de Ingreso de Texto	Definición
Trazos Aprendidos	Utilice un único trazo para escribir letras, números, símbolos y puntuación que luego se convierte en texto escrito. Realice gestos para ingresar Retorno y Espacio atrás.
Teclado	Puntee en las teclas mostradas en el teclado de la pantalla para ingresar texto.
Trazos naturales	Escriba letras, números y puntuación individuales que se convierten en texto escrito.
Transcriber	Escriba en letra cursiva, imprenta o ambas (cursiva e imprenta) y convierta su escritura en texto escrito.



SUGERENCIA Modifique el método para ingresar texto dentro de cualquier programa punteando en la flecha **Selector de entrada** y punteando en un método de entrada.

Ingreso de texto utilizando Trazos aprendidos



NOTA Algunos métodos para editar textos no son admitidos en todos los idiomas. Además, algunos idiomas pueden admitir métodos alternativos de edición de textos.

1. Desde cualquier programa, puntee en la flecha **Selector de entrada** y luego en **Trazos aprendidos**.
 2. Escriba los caracteres, números y símbolos en el área de escritura designada.
 - Ingrese letras escribiendo en el área de la caja con las letras abc (izquierda).
 - Ingrese números escribiendo en el área de la caja con los números 123 (derecha).
 - Ingrese símbolos y puntuación punteando en cada área de la caja y luego escribiendo el carácter deseado.
-



NOTA Trazos Aprendidos está disponible cuando es posible ingresar texto.



SUGERENCIA Para obtener ayuda sobre los caracteres de escritura con Trazos Aprendidos, puntee en el signo de interrogación cercano al área de escritura.

Ingreso de texto utilizando el teclado en pantalla



NOTA Algunos métodos para editar textos no son admitidos en todos los idiomas. Además, algunos idiomas pueden admitir métodos alternativos de edición de textos.

1. Desde cualquier programa, púntee en la flecha del menú desplegable **Selector de entrada** y luego en **Teclado**.
2. Púntee en los caracteres, números y símbolos apropiados del teclado en pantalla.

Aumente el tamaño de las teclas del teclado en pantalla para que sea más fácil puntearlos.

1. Púntee en **Inicio>Configuración>** ficha **Personal>Entrada**.
2. En la ficha **Método de entrada**, seleccione **Teclado** como el método de entrada y púntee en **Teclas grandes**.
3. Púntee en **OK**.



NOTA Aumente aún más el tamaño de las teclas seleccionando la casilla de verificación **Utilizar gestos para las teclas siguientes**. Aparecen menos teclas en el teclado, pero es posible crear gestos para las teclas de Espaciamiento, Retroceso, Intro y Mayúsculas.

Ingreso de texto utilizando Trazos Naturales



NOTA Algunos métodos para editar textos no son admitidos en todos los idiomas. Además, algunos idiomas pueden admitir métodos alternativos de edición de textos.

1. Desde cualquier programa, puntee en la flecha **Selector de entrada** y luego en **Trazos naturales**.
 2. Escriba los caracteres, números y símbolos en el área de escritura designada.
 - Ingrese letras mayúsculas escribiendo en el área de la caja con las letras ABC (izquierda).
 - Ingrese letras minúsculas escribiendo en el área de la caja con las letras abc (medio).
 - Ingrese números escribiendo en el área de la caja con los números 123 (derecha).
 - Ingrese símbolos y puntuación punteando en cualquier área de la caja y luego escribiendo el carácter deseado.
-



NOTA Trazos Naturales está disponible cuando es posible ingresar texto.



SUGERENCIA Para obtener ayuda sobre los caracteres de escritura con Trazos Naturales, puntee en el signo de interrogación cercano al área de escritura.

Escritura con el Transcriptor



NOTA Algunos métodos para editar textos no son admitidos en todos los idiomas. Además, algunos idiomas pueden admitir métodos alternativos de edición de textos.

El transcriptor funciona de manera transparente en segundo plano con programas, reconociendo palabras con su diccionario integrado. Cuando el Transcriptor está activado, se interpreta el movimiento del lápiz en cualquier lugar de la pantalla como una entrada manuscrita.

Para escribir con el Transcriptor:

1. Desde cualquier programa, posicione el cursor donde desea que aparezca el texto.
2. Utilice el lápiz para escribir en cualquier parte de la pantalla.

La escritura a mano se convertirá en texto apenas levante el lápiz de la pantalla.

Entretenimiento

Su HP iPAQ le permite divertirse con varios recursos de entretenimiento:

- Escuchar música y ver videos

Reproduzca música y videos en su HP iPAQ con Reproductor de Windows Media 10 Mobile. Sincronice archivos de medios entre un equipo que utiliza Windows y su HP iPAQ. Actualice listas de reproducción, copie bibliotecas de música y utilice con servicios musicales en línea que admite protección DRM de Windows Media.

- Ver y administrar fotos digitales

Use HP Photosmart Mobile para crear un álbum fotográfico digital que siempre vaya con usted. Vea y comparta fotos a color de alta calidad. Use la Presentación de diapositivas para ver fotos de amigos y familiares.

- Entretenerse con juegos

Deje que HP iPAQ llene su tiempo libre con juegos como el Solitario o Burbujas. Compre otros juegos o útiles aplicaciones Windows Mobile visitando <http://mobile.handango.com/hp> u obtenga más información en el CD *Pasos iniciales*.

Reproductor de Windows Media 10 Mobile

El Reproductor de Windows Media 10 Mobile de Microsoft con recursos mejorados le permite disfrutar medios digitales de nuevas maneras tanto en casa como en tránsito. La versión del Reproductor de Windows Media 10 para PC puede descargarse en forma gratuita desde Microsoft www.microsoft.com.

Con esta nueva versión:

- Sincronice música, listas de reproducción, videos y TV grabada a su HP iPAQ para disfrutar fácilmente mientras está en tránsito.
- Convierta automáticamente durante la sincronización de vídeo y grabaciones de TV a un formato optimizado y reducido para obtener una mejor visualización en su HP iPAQ.
- Seleccione manualmente los medios digitales para sincronizar con su HP iPAQ, o sincronizar automáticamente con su HP iPAQ cada vez que se conecte, según su preferencia.
- Los nuevos servicios de suscripción de música que admiten Windows Media Digital Rights Management (DRM) le permiten pagar una cuota mensual y descargar grandes bibliotecas de música a su equipo. Con El Reproductor de Windows Media 10, es posible crear listas de reproducción con estas canciones y sincronizarlas con su HP iPAQ.

Para obtener una lista completa de los recursos y mucho más, visite www.microsoft.com/windows/windowsmedia/player/windowsmobile.



NOTA Los archivos protegidos son archivos de medios digitales cubiertos con una licencia para evitar el uso o la reproducción no autorizados. Las licencias son creadas y administradas utilizando tecnología DRM.

Escuchar música y ver videos

Use Windows Media Player 10 Mobile para reproducir canciones, videos y listas almacenadas en su HP iPAQ o en una tarjeta de almacenamiento extraíble.

1. Si no se encuentra en la pantalla Biblioteca, puntee en **Menú>Biblioteca**.
2. Si es necesario, en la pantalla Biblioteca, puntee en la flecha **Biblioteca** (cerca de la parte superior de la pantalla), y luego puntee en la biblioteca que desea utilizar (por ejemplo, **Tarjeta de almacenamiento**).
3. Puntee en una categoría (por ejemplo, **Mi música** o **Mis listas de reproducción**), mantenga presionado el lápiz sobre el elemento que desea reproducir (como una canción, álbum o artista) y luego puntee en **Reproducir** o **Cola**.



NOTA Para reproducir un archivo almacenado en su HP iPAQ pero que no está en una biblioteca, en la pantalla Biblioteca, puntee en **Menú>Abrir archivo**. Mantenga presionado el lápiz sobre el elemento que desea reproducir (como un archivo o una carpeta) y luego puntee en **Reproducir** o **Cola**.

Borrado de lista Reproduciendo Ahora

En El Reproductor de Windows Media, la lista de reproducción Reproduciendo Ahora muestra el archivo en ejecución y los archivos que están en cola. Quite rápidamente los elementos de la lista de reproducción borrándola.

1. Si se encuentra en la pantalla **Biblioteca**, seleccione la categoría **Reproduciendo ahora** para ver la pantalla **Reproduciendo ahora**.
Si se encuentra en la pantalla **Reproducción**, seleccione **Reproduciendo ahora** para ver la pantalla **Reproduciendo ahora**.
2. En la pantalla **Reproduciendo ahora**, puntee en **Menú>Borrar lista Reproduciendo ahora**.

Actualización de biblioteca

En la mayoría de los casos, El Reproductor de Windows Media 10 Mobile actualizará automáticamente sus bibliotecas, según sea necesario. Sin embargo, puede actualizar manualmente una biblioteca para asegurarse de tener enlaces a cualquiera de los nuevos archivos que podrían haberse copiado recientemente a su HP iPAQ o a una tarjeta de almacenamiento extraíble.

1. Si no se encuentra en la pantalla **Biblioteca**, púntee en **Menú>Biblioteca**.
2. En la pantalla **Biblioteca**, púntee en **Menú>Actualizar biblioteca**.
3. Espere a que los archivos sean agregados y luego púntee en **OK**.

HP Photosmart Mobile

Utilice HP Photosmart Mobile para:

- Ver imágenes almacenadas en su HP iPAQ o en una tarjeta de almacenamiento.
- Añadir notas de voz o de texto a imágenes.
- Imprimir imágenes.
- Ver una presentación de diapositivas.
- Enviar fotos como archivos adjuntos.
- Asociar una foto con un Contacto.
- Asignar una foto al fondo de la pantalla **Hoy**.

Agregado nota de voz a foto

Para añadir un archivo de sonido a una imagen:

1. Púntee en **Inicio>Programas>Photosmart Mobile**.
2. Púntee en la imagen en miniatura a la cual desea agregar una nota de voz.

3. Puntee en el icono **Cassette**.
4. Puntee el botón **Grabar** en la barra de herramientas de Grabación.
5. Hable por el micrófono para grabar archivos de sonido y puntee en el botón **Detener** cuando haya finalizado.
6. Puntee en el icono **Cassette** nuevamente para cerrar la barra de herramientas de Grabación.

Envío de Imágenes por Correo Electrónico

1. Puntee en **Inicio>Programas>Photosmart Mobile**.
2. Puntee en la foto en miniatura a ser enviada por correo electrónico.



NOTA Si no puede ver ni escuchar el archivo de medios a ser enviado, el archivo puede estar protegido por Digital Rights Management (DRM). DRM es un software que permite la distribución segura y evita la distribución ilegal de fotos, videos, música, películas y tonos de timbre por Internet. Para obtener más información sobre DRM, consulte la Ayuda en pantalla punteando **Inicio>Ayuda** y busque en DRM

3. Puntee en **Menú>Enviar**.
4. Puntee en **Archivo adjunto**.
5. Puntee en la casilla de verificación **Reducir tamaño de foto enviada** en y seleccione el porcentaje de reducción deseado.
6. Puntee en **Siguiente**.
7. Ingrese la dirección de correo electrónico apropiada o utilice Contactos punteando en **Menú>Agregar destinatario**.
8. Ingrese otra información apropiada, como el título de correo electrónico y el mensaje.
9. Puntee en **Enviar**.

Visualización de una Presentación de Diapositivas

Para ver una presentación de diapositivas:

1. Puntee en **Inicio>Programas>Photosmart Mobile**.
2. Puntee en el icono de presentación de diapositivas en la parte inferior de la pantalla.
3. Puntee en la pantalla para ver los botones **Pausa**, **Adelantar**, **Retroceder**, y **Detener**.

Oficina móvil

Su HP iPAQ incluye los siguientes programas:

- Calendario
- Contactos
- Tareas
- Mensajería
- Internet Explorer Mobile
- Word Mobile
- Excel Mobile
- PowerPoint Mobile

Con estas aplicaciones:

- Administrar contactos y calendario.
- Enviar y recibir correo electrónico.
- Explorar la Internet.
- Abrir y ver presentaciones de diapositivas.
- Crear y editar documentos y plantillas.
- Crear y editar libros de trabajo de Excel y mucho más.

Para acceder a estas herramientas de productividad y conocer más acerca de los recursos, puntee en **Inicio > Programas**.

Calendario

Acceso a Calendario

Utilice Calendario para agendar citas, reuniones y otros eventos.

Puede visualizar las citas en la pantalla **Hoy**. Si utiliza Outlook en el equipo, puede sincronizar citas entre su HP iPAQ y su equipo. También puede programar Calendario para recordarle citas con un sonido o un indicador luminoso intermitente.

Puede visualizar sus citas en distintas vistas (Día, Semana, Mes y Agenda). Para ver información detallada de una cita en cualquier vista, puntee en la cita. También puede modificar la vista Calendario.

Para obtener un rápido acceso a su calendario, puntee en **Calendario** en la parte inferior de la pantalla **Hoy**. También puede acceder a su calendario punteando en **Inicio>Calendario**.

Para obtener más información, consulte *Información adicional del producto* que se encuentra en el CD *Pasos iniciales*.

Visualización de la Agenda de Hoy

1. Puntee en **Inicio>Calendario**.
2. Puntee en **Menú>Ver>Agenda**.



SUGERENCIA Para ver rápidamente la agenda de hoy, en la pantalla **Hoy**, puntee en una de sus citas entrantes.

Visualización de citas

Para ver una cita del calendario:

1. Puntee en **Inicio>Calendario**.
2. Puntee la cita que desea ver.

Para ver sus citas de la semana:

1. Puntee en **Inicio>Calendario**.
2. Puntee en **Menú>Ver>Semana**.



NOTA También puede ver sus citas del mes o del año punteando la selección apropiada.

Programación de citas

1. Puntee en **Inicio>Calendario**.
2. Puntee en **Menú>Nueva cita**.
3. Ingrese un nombre para la cita y otra información pertinente, como la hora de inicio y de fin.

Para agendar un evento que ocupa todo el día, en la casilla **Todo el día**, puntee en **Sí**.

4. Cuando haya finalizado, puntee en **OK** para regresar al calendario.



NOTA Los eventos que se extienden durante todo el día no ocupan bloques de tiempo en Calendario; en lugar de ello, aparecen en bandas situadas en la parte superior del calendario.

Para cancelar una cita, puntee en la cita y puntee en **Menú>Eliminar**.



SUGERENCIA Para ingresar la hora automáticamente en la vista Día, puntee en el espacio de hora para definir una nueva cita y puntee en **Menú>Nueva cita**.

Convocación de reuniones

Utilice Calendario para agendar reuniones a través del correo electrónico con contactos que utilizan Outlook o Outlook Mobile.

Para enviar una solicitud de reunión:

1. Puntee en **Inicio>Calendario**.
2. Agende una nueva cita o abra una existente y puntee en **Editar**.
3. Puntee en **Participantes**.
4. Puntee en el nombre del contacto a quien desea invitar.
5. Para invitar participantes adicionales, puntee en **Agregar** y puntee en el nombre.
6. Puntee en **OK**. La solicitud de reunión se enviará a los participantes la próxima vez que sincronice su HP iPAQ.

Cuando los participantes acepten su solicitud de reunión, la reunión se agregará automáticamente a sus calendarios. Cuando usted reciba su respuesta, su calendario también se actualizará.

Contactos

Acceso a Contactos

Utilice Contactos para:

- Almacenar números telefónicos, direcciones de correo electrónico, direcciones y otras informaciones que se relacionan con un contacto, como fechas de cumpleaños o aniversarios.
- Agregar una foto a un contacto.
- Comunicarse rápidamente con personas.

Para obtener fácil acceso a sus contactos, puntee en la tecla de software **Contactos** en la parte inferior de la pantalla **Hoy** o puntee en **Inicio>Contactos**.

Puntee en un contacto de la lista para obtener un resumen de la información del contacto.

Si utiliza Outlook en su equipo, sincronice contactos entre su HP iPAQ y su PC.

Creación de un contacto

1. Puntee en **Inicio>Contactos**.
2. Puntee en **Nuevo** e ingrese la información del contacto.
3. Cuando haya finalizado, puntee en **OK**.



NOTA Si la lista de contactos ha sido filtrada por una categoría en el momento de crear un contacto, tal categoría se asignará automáticamente al nuevo contacto.

Para incluir un sobrenombre, un cargo y otros elementos, mientras crea un contacto, puntee en la flecha del menú desplegable **Nombre**.

Si la mayoría de los contactos que crea tienen números telefónicos que comienzan con el mismo código de área, en Contactos, puntee en **Menú>Opciones** e ingrese dicho código de área en la casilla **Código de área**.

Para obtener más información acerca de la creación de contactos, puntee en **Inicio>Ayuda** en su HP iPAQ.

Búsqueda de un Contacto

Para buscar un contacto en una lista extensa:

1. Puntee en **Inicio>Contactos**.
2. Si no se encuentra en la vista **Nombre**, puntee en **Menú>Ver por>Nombre**.
3. Realice una de las siguientes acciones:
 - Comience por ingresar un nombre o número telefónico en la caja de texto suministrada hasta que aparezca el contacto. Para mostrar todos los contactos nuevamente, puntee en la caja de texto y desmarque el texto o puntee en la flecha situada a la derecha de la caja de texto.
 - Utilice el índice alfabético mostrado en la parte superior de la lista de contactos. Puntee en la ficha que corresponde a la primera letra de nombre del contacto.
 - Filtre la lista por categorías. En la lista de contactos, puntee en **Menú>Filtro**. Luego puntee en la categoría asignada por usted al contacto. Para mostrar todos los contactos, seleccione **Todos los contactos**.



NOTA Para buscar un contacto ingresando un nombre o un número telefónico, o utilizando el índice alfabético, debe estar en la vista **Nombre**.

Tareas

Creación de una tarea

Cree fácilmente tareas para hacer en la lista de Tareas.

1. Puntee en **Inicio>Programas>Tareas**.
2. Puntee en **Menú>Nueva tarea**, ingrese un asunto para la tarea y complete la información; por ejemplo, fechas de inicio y finalización.
3. Cuando haya finalizado, puntee en **OK**.

Para obtener más información, consulte *Información adicional del producto* que se encuentra en el CD *Pasos iniciales*.

Ubicación de tareas

Cuando su lista de tareas sea extensa, es posible mostrar un subconjunto de tareas u ordenar la lista para encontrar rápidamente una tarea específica.

1. Puntee en **Inicio>Programas>Tareas**.
2. En la lista de tareas, ejecute una de las siguientes acciones:
 - Ordene la lista. Puntee en **Menú>Ordenar por** y puntee en una opción de clasificación.
 - Filtre la lista por categoría. Puntee en **Menú>Filtro** y puntee en la categoría que desea visualizar.

Mensajería

Distintas Maneras de Acceder a los Mensajes de Correo Electrónico

Cuando utilice Mensajería, puede enviar y recibir mensajes de correo electrónico de varias formas:

- **Sincronice el correo electrónico Outlook con su equipo**

Puntee en **Inicio>Mensajería** para utilizar su dirección de correo electrónico de Outlook.

- **Microsoft Exchange 2003**

Exchange le permite sincronizar inalámbricamente su Bandeja de Entrada, Calendario y Contactos para revisar remotamente sus citas y otra información. Para obtener más información sobre Exchange, contacte con el administrador de TI.

- **Messaging & Security Feature Pack (MSFP) con Microsoft Exchange 2003 Service Pack 2**

La tecnología push mantiene actualizado su Outlook Mobile enviando a la lista de Bandeja de Entrada, Calendario, Contactos y Tareas rápida y directamente a su HP iPAQ. Para obtener más información acerca de la Conexión a correo electrónico empresarial móvil utilizando Exchange Server 2003, contacte al administrador de TI.

- **Mensajes de correo electrónico de Internet**

Utilice la dirección de correo electrónico que recibió de su proveedor de servicios de Internet (ISP) o de su empleador.



NOTA Algunas aplicaciones de mensajería pueden variar y están disponibles sólo en algunos modelos de HP iPAQ.

Configuración de una cuenta de correo electrónico en Exchange Server

Sincronice directamente con Exchange Server utilizando una conexión a una red inalámbrica o a un equipo.

Para configurar una cuenta de correo electrónico en un Exchange Server:

1. Puntee en **Inicio>Programas>ActiveSync**.



NOTA Si una pantalla muestra varios mensajes, haga clic en el enlace en el cual se lee **Si su empresa admite sincronización directa con su Exchange Server, es posible sincronizar su dispositivo con éste**, se le guiará a través de una serie de pasos para sincronizar su cuenta de correo electrónico con Exchange Server. De otro modo, continúe con los siguientes pasos.

2. Puntee en **Menú>Configurar servidor**.

Si no ha configurado un enlace de servidor de sincronización, aparecerá el siguiente mensaje: **Agregar fuente de servidor**.

3. En la casilla **Dirección de servidor**, ingrese el nombre del servidor que ejecuta Exchange 2003.
4. Seleccione la casilla de verificación **Este servidor requiere una conexión (SSL) encriptada** si el departamento de TI así lo exige.

La mayoría de empresas requiere esta opción; si no marca esta casilla, no podrá sincronizar con Exchange Server empresarial.

5. Puntee en **Siguiente**.
6. Ingrese su nombre, contraseña y dominio, y luego puntee en **Siguiente**.
7. Seleccione la caja de texto **Guardar contraseña** si desea activar la sincronización automática.

8. Para cambiar las reglas para resolver conflictos de sincronización, púntee en **Avanzado**.
9. Seleccione las casillas de verificación para los tipos de elementos de información que desea sincronizar con Exchange Server.
10. Para modificar la configuración de sincronización disponible, seleccione el tipo de información y púntee en **Configuración**.
11. Púntee en **Finalizar**.

Es posible configurar su HP iPAQ para sincronizar con Exchange Server en una red inalámbrica o a través de un cable o conexión Bluetooth a un equipo. Se debe tener la siguiente información para sincronizar de forma inalámbrica: nombre de servidor, nombre de usuario, contraseña y nombre de dominio.



NOTA La sincronización directa con Exchange Server sólo es admitida en Pocket PC 2002 o posteriores que utilizan Windows Mobile.

Haciendo clic en **Herramientas>Opciones**, es posible determinar si se sincroniza un tipo de información con un equipo o con Exchange Server.

Configuración de una cuenta de correo electrónico POP3, HTTP o IMAP4

Para enviar y recibir correo electrónico, necesitará configurar una cuenta de correo electrónico con un proveedor de servicios de Internet (ISP) o tener una cuenta a la cual pueda acceder utilizando una conexión de red privada virtual (VPN) (normalmente una cuenta de trabajo).

Asegúrese de tener el plan apropiado con su proveedor de servicios de conexión inalámbrica y de que las conexiones hayan sido configuradas correctamente.

Para configurar una cuenta de correo electrónico en su HP iPAQ:

1. Púntee en **Inicio>Mensajería**.
2. Púntee en **Menú>Herramientas>Nueva cuenta**.

3. Ingrese su dirección de correo electrónico y puntee en **Siguiente**.

La Autoconfiguración intentará descargar la configuración necesaria del servidor de correo electrónico para que no tenga que ingresarla manualmente.

4. Una vez que la Autoconfiguración haya finalizado, puntee en **Siguiente**.
5. Ingrese su nombre (el nombre que desea que se exhiba cuando envía un mensaje de correo electrónico) y su contraseña.

Si la función Autoconfiguración se ha realizado con éxito, se habrá ingresado su nombre de usuario. Puntee en **Siguiente** y luego en **Finalizar** para concluir la configuración de su cuenta, o bien puntee en **Opciones** para acceder a configuraciones adicionales. Por ejemplo:

- Cambiar el intervalo para descarga de nuevos mensajes
- Descargar archivos adjuntos
- Limitar la cantidad de mensajes que se descargan

Si la configuración automática no se ha realizado con éxito, puntee en **Inicio>Ayuda** y busque en el correo electrónico.



NOTA Es posible configurar varias cuentas de correo electrónico, además de su cuenta de correo electrónico de Outlook.

No se puede agregar una nueva cuenta mientras está conectado. Puntee en **Menú>Detener enviar y recibir** para desconectarse.

Composición y envío de correo electrónico de Outlook

Para crear y enviar un mensaje:

1. Puntee en **Inicio>Mensajería**. Se muestra el correo electrónico de Outlook.
2. Puntee en **Nuevo**. Se muestra la casilla de texto del correo electrónico de Outlook.

3. Escriba la dirección de correo electrónico o el número de teléfono de uno o más destinatarios, separándolos con un punto y coma. Para acceder a direcciones y números telefónicos desde Contactos, puntee en **Para**.
4. Ingrese su mensaje. Para agregar rápidamente un mensaje pregrabado, puntee en **Menú>Mi texto** y puntee un mensaje deseado.
5. Para controlar la ortografía, puntee en **Menú>Ortografía**.
6. Puntee en **Enviar**. Si está trabajando sin conexión, su mensaje pasa a la carpeta Bandeja de Salida y se enviará la próxima vez que se conecte.



NOTA Puntee en la flecha abajo desplegable de la **Bandeja de entrada** para acceder a otras carpetas de Outlook, como Borradores, Bandeja de salida y Elementos enviados.

Respuesta o reenvío de mensajes de correo electrónico de Outlook

Para responder o reenviar un mensaje:

1. Puntee en el mensaje para abrirlo, luego puntee en **Menú>Responder**, **Responder a todos** o **Reenviar**.
2. Ingrese su respuesta. Para agregar rápidamente mensajes comunes, puntee en **Menú>Mi texto** y puntee en un mensaje deseado.
3. Para controlar la ortografía, puntee en **Menú>Ortografía**.
4. Puntee en **Enviar**.



NOTA Para mantener el texto original con el mensaje de salida, puntee en **Menú>Herramientas>Opciones** luego puntee en la ficha **Mensaje**. Debe marcar la opción **Cuando se responda al correo electrónico, incluir cuerpo**.

Orden de la lista de mensajes

Para ordenar la lista de mensajes:

1. En la lista de mensajes, púntee en la lista a ordenar (con el nombre de **Recibidos** por función predeterminada) y seleccione una opción.
2. Seleccione nuevamente la opción de revertir el orden de clasificación (ascendente y descendente).

Internet Explorer Mobile

Utilice Internet Explorer Mobile para visualizar y descargar páginas web y para explorar sitios a través de la sincronización o cuando se conecte a Internet.

Antes de conectarse a Internet, configurar una conexión inalámbrica o tarjeta de red, obtenga lo siguiente:

- Proveedor de servicio de Internet (ISP) o proveedor de servicio de conexión inalámbrica
- Número telefónico del servidor ISP o punto de acceso
- Nombre de usuario y contraseña

Para acceder a Internet Explorer Mobile, púntee en **Inicio>Internet Explorer**.

Word Mobile

Puede crear y editar documentos y plantillas en Word Mobile. También puede guardar los documentos y las plantillas como documentos .doc, .rtf, .txt y .dot.

Con Word Mobile:

- Editar documentos y plantillas de Word creados en su PC.
- Abrir y editar documentos Pocket Word (*.psw).



NOTA Si edita un archivo, guárdelo en formato .doc, .rtf, .txt, o .dot.

Para acceder a Word Mobile, púntee en **Inicio>Programas>Word Mobile**.

Excel Mobile

Con Excel Mobile, cree y edite libros de trabajo y plantillas en su HP iPAQ.

Con Excel Mobile:

- Ver, editar y crear cuadros y gráficos que pueden incorporarse como objetos en un libro de trabajo o colocarse en una hoja de trabajo separada.
- Ingresar fórmulas y funciones y luego filtrar los datos para ver el subconjunto de información que desee.
- Dividir paneles para ver distintas partes de una hoja de trabajo al mismo tiempo.
- Congelar los paneles superior e izquierdo de una hoja de trabajo para mantener las etiquetas de filas y columnas u otros datos visibles mientras se desplaza por la hoja.

Para acceder a Excel Mobile, púntee en **Inicio>Programas>Excel Mobile**.

PowerPoint Mobile

Utilice PowerPoint Mobile para abrir y ver presentaciones de diapositivas creadas en su PC.

Con PowerPoint Mobile:

- Abrir una presentación desde un mensaje de correo electrónico.
- Descargar una presentación desde un intercambio de archivos o desde Internet.
- Copiar una presentación a su HP iPAQ a través de una tarjeta de almacenamiento.
- Obtener una presentación sincronizando con su equipo.



NOTA Las diapositivas creadas en formato *.ppt o *.pps con PowerPoint '97 y posterior pueden visualizarse en su dispositivo.

Los recursos de PowerPoint que no son admitidos en su HP iPAQ incluyen:

- Notas: Las notas escritas para las diapositivas no son visibles.
- Reorganización o edición de diapositivas: PowerPoint Mobile es únicamente un visualizador.

Para acceder a PowerPoint Mobile, puntee en **Inicio>Programas>PowerPoint Mobile**.

WLAN

Con el acceso inalámbrico, no es necesario utilizar cables para conectar su HP iPAQ a Internet. En lugar de eso, puntos de acceso transmiten datos desde y hacia su dispositivo inalámbrico. Su HP iPAQ puede conectarse a una WLAN 802.11b/g o directamente a otros dispositivos que admiten WLAN. Con la red inalámbrica local (WLAN), usted puede:

- Obtener acceso a Internet
- Enviar y recibir mensajes de correo electrónico
- Obtener acceso a información de redes corporativas
- Utilizar redes privadas virtuales (VPN) para acceso remoto seguro
- Utilizar puntos de acceso (hotspots) para conexión inalámbrica

Encendido o apagado de WLAN

Para encender o apagar la red inalámbrica local (WLAN):

1. Puntee en **Inicio>Hoy>iPAQ Wireless**.
2. Puntee en el icono **WLAN** de la pantalla **iPAQ Wireless**.

Cuando la WLAN está encendida:

- El icono **WLAN** de la pantalla **iPAQ Wireless** se torna ámbar o verde.
- El indicador luminoso (LED) de conexión inalámbrica de HP iPAQ parpadea en azul.



NOTA Si bien el indicador se pone azul para mostrar que la WLAN está encendida, eso no significa necesariamente que se ha establecido una conexión con otro dispositivo o punto de acceso.

Puntee nuevamente en el icono **WLAN** para apagarlo cuando no lo utiliza.

Cuando la red **WLAN** está apagada, el icono **WLAN** se pone gris y el indicador luminoso azul se apaga.

Búsqueda de redes WLAN para acceder

Las redes ya configuradas son las redes favoritas. Puede conectarse sólo a ellas o buscar otras redes disponibles (favoritas o no).

1. Puntee en **Inicio>Hoy>iPAQ Wireless**.
2. Puntee en el icono **WLAN** para encender la WLAN.
3. Puntee en **Ver redes WLAN**.
4. En la casilla **Acceso a las redes**, puntee en el tipo de red al que desea conectarse (**Todas disponibles**, **Sólo puntos de acceso**, o **Sólo de equipo a equipo**).
5. Puntee en la red inalámbrica a la cual desea conectarse.

Configuración de la seguridad de red

Es posible agregar una red inalámbrica cuando ésta es detectada automáticamente. O bien, puede ingresar manualmente la información de la configuración para añadir la red. Para determinar si se necesita información

de autenticación, consulte al administrador de la red o al proveedor de servicios de punto de acceso.

1. Puntee en **Inicio>Hoy>iPAQ Wireless**.
2. Encienda la conexión WLAN punteando en el icono **WLAN**.
3. Puntee en **Ver redes WLAN** para seleccionar una red disponible.
4. En **Configurar redes inalámbricas**, seleccione la red que desea configurar.
5. Para usar la autenticación, puntee en la ficha **Clave de red** y seleccione el método en la lista **Autenticación**.
6. Para usar datos codificados, seleccione un método en la lista **Codificación de datos**.
7. Para utilizar automáticamente una clave de red, puntee en **La clave se proporciona automáticamente**. De lo contrario, ingrese la clave de la red manualmente.

Bluetooth

Su HP iPAQ viene con Bluetooth incorporado, que es una tecnología de comunicaciones inalámbricas de corto alcance. Los dispositivos con recursos Bluetooth pueden intercambiar información a una distancia de aproximadamente 30 pies (10 metros) sin necesidad de conexiones físicas.

Utilice Bluetooth para:

- Transferir información, como archivos, citas, tareas y tarjetas de contactos, entre dispositivos que tengan recursos Bluetooth.
- Imprimir datos a una impresora designada para Bluetooth.
- Utilizar un servicio Bluetooth. Una vez que se conecte a otro dispositivo o equipo que utiliza Bluetooth, se puede ubicar y utilizar cualquiera de los servicios disponibles en ese dispositivo.



SUGERENCIA Su HP iPAQ puede incluir recursos Bluetooth adicionales.

Para obtener más información, consulte *Información adicional del producto* que se encuentra en el CD *Pasos iniciales*.

Encender o apagar Bluetooth

Para encender Bluetooth:

1. Puntee en **Inicio>Hoy>iPAQ Wireless**.
2. En la pantalla **iPAQ Wireless**, puntee en el icono **Bluetooth**.

Cuando Bluetooth está encendido, el indicador luminoso de conexión inalámbrica de su HP iPAQ se enciende intermitentemente en azul.

Para apagar el recurso Bluetooth, puntee en el icono **Bluetooth** nuevamente. Cuando Bluetooth está apagado, el indicador luminoso de Bluetooth se apaga y no se acepta ninguna conexión Bluetooth entrante ni saliente.



SUGERENCIA Para ahorrar energía de la batería, apague Bluetooth cuando no lo esté utilizando.

Conexión a auriculares y micrófono Bluetooth

Es posible utilizar un set de auriculares y micrófono Bluetooth (u otro dispositivo Bluetooth de manos libres) con su HP iPAQ cuando crea una asociación entre éstos.

1. Asegúrese de que los dos dispositivos estén encendidos, sean detectables y estén dentro del alcance.
2. Puntee en **Inicio>Hoy>iPAQ Wireless>** ficha **Bluetooth**.
3. Puntee en **Conexiones de Bluetooth>Nuevo**.
4. Seleccione **Set de auriculares y micrófono/dispositivo de manos libres** y siga las instrucciones que aparecen en pantalla.

Protección de la pantalla de su HP iPAQ contra rupturas o daños



PRECAUCIÓN La pantalla de su HP iPAQ es de vidrio y puede dañarse o romperse por caídas, impactos o presión.

Para reducir el riesgo de daños en los componentes internos, no rocíe líquidos directamente sobre la pantalla ni permita que se escurran líquidos en el interior del dispositivo. El jabón y otros productos de limpieza pueden desteñir la pantalla y dañarla.

- Para proteger la pantalla de su HP iPAQ contra daños, debe observar las siguientes normas:
 - No se siente sobre su HP iPAQ.
 - Al transportar su HP iPAQ en la cartera, bolsillo, maletín, etc., asegúrese de no comprimirla, doblarla, dejarla caer o golpearla.
 - Cuando no esté en uso, cierre la cubierta protectora (si tiene una disponible) de su HP iPAQ y guarde el dispositivo en un estuche. Puede elegir a partir de una amplia variedad de opciones de estuches en www.hp.com/accessories/ipaq or www.casesonline.com.
- No coloque ningún objeto sobre su HP iPAQ.
- No golpee su HP iPAQ contra objetos duros.
- No utilice ningún dispositivo que no sea el lápiz que viene con su HP iPAQ o un repuesto aprobado para puntear o escribir en la pantalla. Si el lápiz se pierde o se rompe, puede comprar otros en www.hp.com/accessories/ipaq.
- Limpie su HP iPAQ pasando por la pantalla y la parte exterior un paño suave, ligeramente humedecido sólo con agua.

Reparación de una pantalla rota o dañada



NOTA HP no se responsabiliza por los daños resultantes del incumplimiento de las instrucciones que acompañan a sus productos. Consulte el documento de garantía incluido con su HP iPAQ para obtener más información.

Si se produce un hecho no contemplado en la garantía, por ejemplo una pantalla dañada o rota, y desea que se repare su dispositivo, póngase en contacto con el Servicio de atención al cliente de HP en www.hp.com/support para obtener servicio. Sin embargo, si entra en contacto con el servicio al cliente de HP por un evento no cubierto por la garantía, la reparación se hará con cargo.

Orientaciones adicionales para el uso de su HP iPAQ

- Desconecte todos los dispositivos externos.
- Lleve consigo el adaptador de CA y el adaptador del cargador.
- Guarde la HP iPAQ en un estuche protector y llévela en el equipaje de mano.
- Cuando viaje en avión, asegúrese de apagar los recursos Bluetooth y WLAN. Para apagar todos los recursos inalámbricos, púntee en **Inicio>Hoy>iPAQ Wireless**.
- Al hacer un viaje internacional, asegúrese de llevar un adaptador apropiado para el país al que va a viajar.

Índice

A

- Acceso Fácil
 - Icono Entretenimiento 19
 - Icono Hoy 19
 - Icono Internet 19
 - Icono Organizador 19
- ActiveSync 3, 10, 11, 13
- Adaptador de CA 3
- Altavoz 6
- Antenas
 - Bluetooth 8
 - WLAN 7
- Asistente de instalación HP 10
- Asistente para configuración de sincronización 12

B

- Barra de comandos, iconos 20
- Barra de navegación, iconos 20
- Batería
 - carga 9
 - consejos para ahorrar 22
 - cubierta 6
 - icono lámpara 23
 - instalación 9
 - reemplazo de cubierta 9
 - verificación del nivel de carga 22
- Batería extraíble/recargable 3
- Bluetooth
 - antena 8
 - asociaciones 50
 - encendido y apagado 50
 - LED 5, 50
 - set de auriculares y micrófono 50
 - tecnología 49
- botón Aceptar 8
- Botón de alimentación 8
- Botón de grabación 5

Botones

- Aceptar 8
- alimentación 8
 - grabar 5
 - Mensajería 8
 - reinicio 5
 - Reproductor de Windows Media 8
 - rotar pantalla 8
- Botón Mensajería 8
- Botón Reinicio 5
- Botón Reproductor de Windows Media 8
- Botón Rotar pantalla 8

C

- Cable de sincronización Mini-USB 3, 12
- Calendario
 - agenda de hoy 34
 - citas 34, 35
 - Pantalla Hoy 34
 - vista 34
- CD, Pasos iniciales 2
- CD Pasos iniciales
 - acceso a los documentos 3
 - instalación de software 3
 - Mejorías de su HP iPAQ 3
- Citas 34, 35
- Cómo encontrar información
 - Acceso a Ayuda 4
 - CD Pasos iniciales 4
 - fuentes 4
 - Sitios de Internet 4
- Componentes
 - lateral 7
 - parte posterior 6
 - superior 5
- Componentes de la parte superior 5
- Componentes del lado derecho 7
- Componentes del lado izquierdo 7

- Componentes del panel lateral 7
- Componentes del panel posterior 6
- Conector de set de auriculares y micrófono 7
- Conexiones
 - Bluetooth 49
 - WLAN 47
- Contactos
 - agregar foto 37
 - búsqueda 38
 - creación 37
 - ordenar 38
 - sincronización 36
- Contenido de la caja 2
- Contraseña
 - cambio o reinicio 17
 - pista 17
- Correo electrónico
 - creación 42
 - envío 43
 - lista de mensajes 45
 - ordenar 45
 - Outlook 40
 - reenvío 44
 - responder 44
- Correo electrónico de Outlook 40
- Creación de imágenes
 - agregado de sonidos a fotos 31
 - envío de imágenes 31
 - envío de imágenes por correo electrónico 32
 - HP Photosmart Mobile 31
 - impresión de imágenes 31
 - visualización de imágenes 31
 - visualización de presentación de diapositivas 33

E

- Entretenimiento
 - ejecución de juegos 28
 - escuchar música 30
 - HP Photosmart Mobile 31

- recursos 28
- reproducción de música y vídeos 29
- Reproductor de Windows Media 10
 - Mobile 29
 - ver vídeos 30
- visualización de imágenes 31
- Excel Mobile 46

F

- Factory reset (Valores predeterminados de fábrica) 18
- Fotos
 - ver 31

H

- HP Photosmart Mobile 31

I

- Iconos
 - Acceso Fácil 19
 - Barra de comandos 20
 - Barra de navegación 20
 - iPAQ Wireless 21
- Ilustraciones de componentes 5
- Imágenes, producto 5, 6, 7
- Imágenes de los componentes 6, 7
- Imágenes de los componentes del producto 5, 6, 7
- indicador de LED 5
- Instrucciones de configuración 8
- Internet Explorer Mobile 45
- iPAQ Wireless
 - Bluetooth 50
 - iconos 21
 - WLAN 47, 48

L

- Lápiz 2, 6, 8

M

- Messaging & Security Feature Pack (MSFP) con Microsoft Exchange 2003 Service Pack 2 40
- Micrófono 8
- Microsoft ActiveSync 10, 11
- Microsoft Exchange Server 40, 41
- Modo de sincronización 13

N

- Número de modelo, ubicación 17
- Número de serie, ubicación 17

O

- Oficina móvil
 - Calendario 34
 - Contactos 36
 - Mensajería 40
 - Tareas 39

P

- Pantalla
 - daños 51
 - protección 51
 - rotura 51
- Pantalla Hoy
 - citas 20
 - Contactos 20
 - indicadores de conexión 20
 - mensajería 20
 - reloj 20
 - tareas activas 20
 - teclas de software predeterminadas 20
 - volumen 20
- PowerPoint Mobile 46
- Preguntas frecuentes 1
- Programas de Microsoft
 - Excel Mobile 46
 - Internet Explorer Mobile 45
 - PowerPoint Mobile 46
 - Word Mobile 45

- Protección de la pantalla contra rupturas 51
- Protección de la pantalla de su HP iPAQ
 - cuidado de rutina 51
 - reducción del riesgo de daños 51
- Puerto de carga/comunicaciones 7

R

- Ranura SD 5
- Reconocimiento de escritura a mano 27
- Reinicio por software 18
- Reinicios
 - de fábrica 18
 - por software 18
- Reproductor de Windows Media 10 Mobile
 - actualización de biblioteca 31
 - escuchar música 30
 - Lista Reproduciendo ahora 30
 - ver videos 30
- Rueda de desplazamiento 5, 8

S

- servicio de música por suscripción 29
- Servicios
 - Asistencia al cliente de HP, cómo comunicarse 52
 - de una pantalla rota o dañada 52
- Servidor de intercambio 40, 41
- Set de auriculares y micrófono estéreo alámbrico 3
- Sincronización
 - ActiveSync 10, 11
 - Bluetooth 12
 - cable de sincronización mini-USB 10, 12
 - calendario 11
 - contactos 11
 - equipo 11
 - mensajes de correo electrónico 11
 - solución de problemas 14

T

Tapa flip extraíble 2

Tareas

creación 39

ubicación 39

Teclado en pantalla 26

Texto

ingreso 23

teclado en pantalla 26

Transcriber 27

Trazos Aprendidos 25

Trazos naturales 27

Transcriber 27

Trazos Aprendidos 25

Trazos naturales 27

W

WLAN

antena 7

autenticación 48

búsqueda de redes 48

clave de red 48

configuración de la seguridad de red 48

encendido y apagado 47

iPAQ Wireless 47, 48

LED 5, 47

Word Mobile 45